



Manuel d'utilisation

US10001T
US10001.5T
US10002T
US10003T

INSTRUCTIONS DE SECURITÉ IMPORTANTES

Ce manuel contient des instructions importantes. Veuillez lire ces instructions attentivement et les suivre lors de l'installation et de l'utilisation de l'onduleur. Merci de lire ce manuel attentivement avant de déballer, d'installer ou d'utiliser l'onduleur.

ATTENTION ! L'onduleur doit être branché sur une prise secteur reliée à la terre et protégée par un fusible ou par un sectionneur. **NE BRANCHEZ EN AUCUN CAS** l'onduleur sur une prise secteur qui n'est pas reliée à la terre. Si vous avez besoin de vider les batteries de la surcharge accumulée, arrêtez l'onduleur et débranchez -le.

ATTENTION ! Même quand l'alimentation secteur est coupée, les batteries peuvent délivrer des tensions dangereuses pour l'homme aux composants internes de l'onduleur.

ATTENTION ! L'onduleur doit être installé à proximité des équipements connectés, et être facilement accessible.

ATTENTION ! Afin de réduire le risque d'incendie ou d'électrocution, installez l'onduleur à l'intérieur, dans une zone équipée d'un système de régulation de température et d'humidité et exempt de contaminants conducteurs. (Reportez-vous aux caractéristiques techniques pour connaître les plages de température et d'humidité acceptables.)

ATTENTION ! (Cet onduleur ne contient aucune pièce réparable par l'utilisateur) : risque d'électrocution ; ne tentez en aucun cas d'ôter le capot de l'onduleur. Cet onduleur ne contient aucune pièce réparable par l'utilisateur. Pour toute réparation, faites appel à un technicien qualifié.

ATTENTION ! (Circuit de batteries non isolé) : risque d'électrocution. Le circuit des batteries n'est pas isolé de la source d'alimentation AC. Des tensions dangereuses peuvent être présentes entre les bornes des batteries et la terre. Veuillez effectuer des tests avant de toucher l'onduleur.

CAUTION! Veuillez effectuer des tests avant de toucher l'onduleur.

ATTENTION ! Afin de réduire le risque d'incendie, branchez l'onduleur sur un circuit électrique équipé d'un dispositif de protection contre les surintensités de 10 ampères (US10001T/US10001.5T) / 16 ampères (US10002T/US10003T) conformément aux exigences CE.

ATTENTION ! La prise secteur sur laquelle l'onduleur est branché doit être proche de l'appareil et facile d'accès.

ATTENTION ! N'utilisez que des câbles secteur homologués VDE et portant le marquage CE (par exemple, les câbles secteurs de vos équipements) pour brancher l'onduleur sur la prise secteur.

ATTENTION ! N'utilisez que des câbles d'alimentation homologués VDE et portant le marquage CE pour brancher des équipements sur l'onduleur.

ATTENTION ! Lors de l'installation de vos équipements, veillez à ce que la somme des courants de fuite de l'onduleur et des équipements connectés ne dépasse pas 3,5 mA.

ATTENTION ! Les modèles US10001T/US10001.5T/US10002T/US10003T sont des appareils fonctionnant en permanence et ils ne doivent être installés que par des techniciens de maintenance qualifiés.

ATTENTION ! Ne débranchez jamais l'onduleur de la prise secteur pendant qu'il fonctionne, car cela invaliderait l'isolement de protection de terre.

ATTENTION ! Avant de réduire le risque d'électrocution, arrêtez l'onduleur et débranchez -le avant d'adjoindre un fil de terre aux câbles d'entrée/de sortie. Connectez le fil de terre avant de connecter les fils de Phase et Neutre !

ATTENTION ! N'utilisez en aucun cas un câble d'alimentation de taille inadaptée car cela risquerait d'endommager vos équipements et de provoquer un incendie.

ATTENTION ! Le câblage doit impérativement être effectué par un technicien qualifié.

ATTENTION ! N'UTILISEZ PAS CET ONDULEUR POUR UN EQUIPEMENT MÉDICAL OU D'ASSISTANCE MÉDICALE ! Cet appareil ne doit en aucun cas être utilisé pour des applications médicales faisant intervenir des équipements d'assistance médicale et/ou de soins médicaux.

ATTENTION ! N'UTILISEZ PAS CET ONDULEUR POUR UN AQUARIUM OU À PROXIMITÉ D'UN AQUARIUM ! Afin de réduire le risque d'incendie, n'utilisez pas cet appareil pour un aquarium ou à proximité d'un aquarium. La condensation en provenance de l'aquarium pourrait atteindre les contacts métalliques de l'onduleur et le mettre en court-circuit.

ATTENTION ! Ne jetez pas les batteries au feu. Elles risqueraient d'exploser.

ATTENTION ! Ne tentez pas d'ouvrir les batteries et ne les endommagez pas, car elles pourraient libérer un électrolyte dangereux pour la peau et les yeux.

ATTENTION ! Les batteries présentent un risque d'électrocution et de court-circuit élevé. Prenez les précautions suivantes avant toute intervention sur les batteries :

1. Retirez toute montre ou bague, et tout autre objet métallique.
2. Utilisez des outils à manche isolé.

ATTENTION ! Cet onduleur contient une tension dangereuse. Quand l'indicateur de marche de l'onduleur est activé, l'appareil peut continuer de délivrer du courant. Par conséquent, ses sorties peuvent délivrer des tensions dangereuses même si l'onduleur n'est pas branché sur la prise murale.

ATTENTION ! Vérifiez que tous les éléments sont complètement désactivés et déconnectés avant d'effectuer des opérations de maintenance ou de réparation, ou d'expédier l'appareil.

ATTENTION ! Connectez le conducteur de terre de protection (PE) avant tous les autres câbles.

AVERTISSEMENT ! (Fusibles) : Afin de réduire le risque d'incendie, remplacez impérativement les fusibles par des fusibles de même type et de même valeur.

N'INSTALLEZ PAS L'ONDULEUR À PROXIMITÉ D'UNE SOURCE DE CHALEUR OU EN CONTACT DIRECT AVEC LES RAYONS DU SOLEIL !

N'OBSTRUEZ PAS LES OUÏES DE VENTILATION SITUÉES AUTOUR DU BOÎTIER !

NE BRANCHEZ PAS DES APPAREILS DOMESTIQUES TEL QU'UN SÈCHE-CHEVEUX SUR LES SORTIES DE L'ONDULEUR.

LE REMPLACEMENT DES BATTERIES DOIT ÊTRE RÉALISÉ OU SUPERVISÉ PAR UN PERSONNEL CONNAISSANT BIEN LES BATTERIES ET LES PRÉCAUTIONS À PRENDRE. VEILLEZ À TENIR LE PERSONNEL NON AUTORISÉ À L'ÉCART DES BATTERIES.

DÉBALLAGE

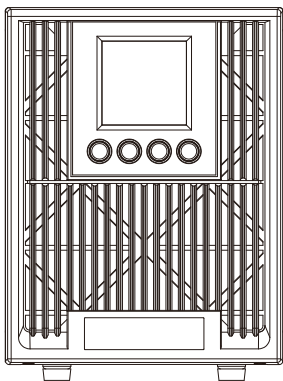

Onduleur



Manuel d'utilisation



Câble téléphonique



Câble de communication USB



Câble d'alimentation



Câble utilisation x 2 Pc

Le logiciel PowerPanel® Business Edition est disponible sur notre site www.nitram.fr dans la rubrique « Logiciels ».

INSTALLATION DE VOTRE ONDULEUR

SCHÉMA FONCTIONNEL

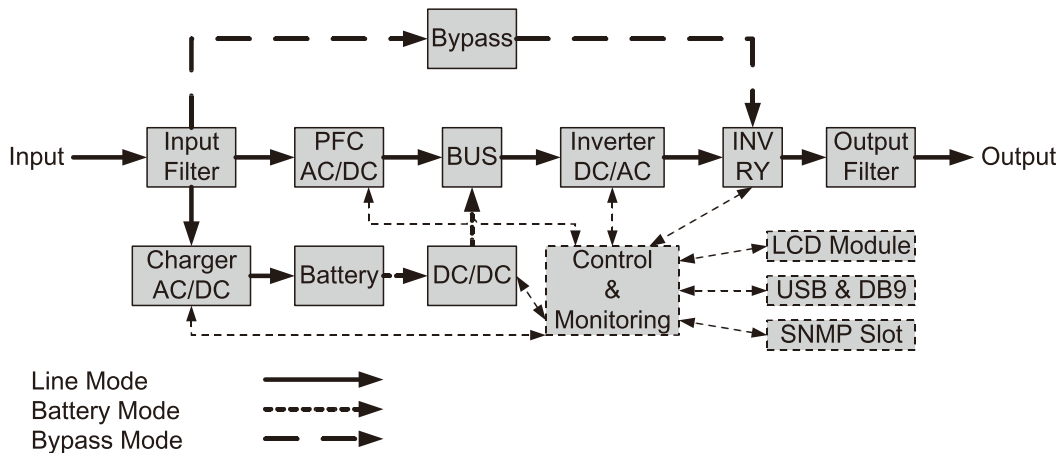

GUIDE D'INSTALLATION – MATÉRIEL

1. La charge des batteries peut diminuer pendant le transport et l'entreposage. Il est vivement recommandé de charger les batteries de l'onduleur pendant quatre heures, afin qu'elles soient à leur capacité de charge maximale. Pour recharger les batteries, branchez simplement l'onduleur sur une prise secteur.

2. Pour utiliser le logiciel fourni, connectez le câble série ou USB entre l'ordinateur et le port correspondant de l'onduleur. Remarque : Si le port USB est utilisé, le port série sera désactivé. Ces deux ports ne peuvent pas être utilisés simultanément. La connexion USB ou série permet de brancher un ordinateur équipé du logiciel PowerPanel® Business Edition Agent et de contrôler les horaires de fonctionnement, les tests de batteries et les sorties de l'onduleur, mais aussi d'obtenir des informations sur l'état de l'onduleur. Les autres ordinateurs équipés du logiciel PowerPanel® Business Edition Client, en revanche, peuvent uniquement obtenir des informations sur l'état de l'onduleur via la connexion réseau.

3. Veillez à ce que l'onduleur soit désactivé et débranché pour connecter l'ordinateur ainsi que le moniteur et les périphériques de stockage à alimentation externe (disque dur, lecteur de bandes, etc.) sur le port USB ou série. **NE BRANCHEZ EN AUCUN CAS** une imprimante laser, un photocopieur, un chauffage d'appoint ou tout autre appareil électrique puissant sur l'onduleur. Ces appareils sont gourmands en énergie et risquent de provoquer une surcharge et d'endommager l'onduleur.

4. Pour protéger un télécopieur, un téléphone, un modem ou un périphérique réseau, branchez le câble téléphonique ou le câble réseau provenant de la prise murale sur la prise IN (ENTRÉE) de l'onduleur, puis branchez un câble téléphonique ou un câble réseau sur la prise OUT (SORTIE) de l'onduleur et reliez-le au modem, au téléphone, à l'ordinateur, au télécopieur ou au périphérique réseau.

5. Appuyez sur le commutateur ON/OFF (MARCHE/ARRÊT) pour mettre en marche l'onduleur. Si une surcharge est détectée, une alarme sonore retentit et l'onduleur émet continuellement deux bips par seconde. Pour réinitialiser l'onduleur, débranchez certains équipements de ses sorties. Veillez à ce que le courant de charge de vos équipements soit

compris dans la plage de sécurité de l'onduleur (voir les caractéristiques techniques).

6. Cet onduleur est doté d'une fonction de charge automatique. Dès qu'il est branché sur une prise secteur, les batteries se chargent automatiquement, même si l'onduleur est désactivé.

7. Pour maintenir les batteries à un niveau de charge optimal, laissez l'onduleur branché en permanence sur la prise secteur.

8. Si vous devez entreposer l'onduleur pendant une période prolongée, mettez-le au préalable en position OFF (ARRÊT). Veillez ensuite à le couvrir, et stockez-le avec ses batteries chargées au maximum. Rechargez les batteries tous les trois mois afin d'optimiser leur capacité et leur durée de vie. En maintenant les batteries à un niveau de charge optimal, vous éviterez aussi qu'elles fuient et endommagent l'appareil.

9. L'onduleur dispose d'un port USB (port par défaut) et d'un port série permettant de connecter un ordinateur équipé du logiciel PowerPanel® Business Edition Agent et de communiquer avec ce logiciel. L'onduleur peut contrôler l'arrêt de l'ordinateur en cas de panne d'électricité par l'intermédiaire de la connexion. Inversement, l'ordinateur peut surveiller l'onduleur et modifier divers paramètres programmables. Remarque : Un seul port de communication peut être utilisé simultanément. Le port non utilisé est désactivé automatiquement. Si les deux ports sont connectés, le port série est désactivé.

10. Ports de dispositif d'arrêt d'urgence (E.P.O) :

Les ports de dispositif d'arrêt d'urgence permettent de raccorder des commutateurs d'arrêt d'urgence (fournis par le client) à l'onduleur. Ces dispositifs permettent à l'opérateur de disposer d'un point d'accès unique pour désactiver immédiatement tous les équipements connectés à l'onduleur en cas d'urgence.

11. Afin d'éviter toute électrocution, mettez l'onduleur en position OFF (ARRÊT) et débranchez-le du secteur avant de réaliser son câblage physique (d'entrée et de sortie). Le câble d'entrée et les câbles de sortie doivent IMPÉRATIVEMENT être reliés à la terre.

FONCTIONNEMENT DE BASE

DESCRIPTION DU PANNEAU AVANT/ARRIÈRE DE L'ONDULEUR

1. Bouton ON/OFF

Bouton ON/OFF (MARCHE/ARRÊT) principal de l'onduleur.

2. Bouton de Fonction

Défilement vers le haut, défilement vers le bas, sélection et annulation au sein du menu LCD.

3. Écran LCD multifonction

Affiche l'état de l'onduleur ainsi que les informations, les paramètres et les événements relatifs à l'onduleur.

4. Sectionneur d'entrée

Protège contre les surcharges et les anomalies en entrée.

5. Sorties secourues par batteries et protégées contre les surtensions

Offrent une alimentation secourue par batteries et une protection contre les surtensions, ce qui permet de continuer d'alimenter l'équipement connecté pendant un certain temps en cas de panne de courant.

6. Port série

Le port série permet à l'onduleur et à l'ordinateur de communiquer entre eux. L'onduleur peut contrôler l'arrêt de l'ordinateur en cas de panne de courant par l'intermédiaire de la connexion. Inversement, l'ordinateur peut surveiller l'onduleur et modifier divers paramètres programmables.

7. Port USB

L'onduleur est équipé d'un port de connexion permettant les opérations de communication et de contrôle entre l'onduleur et l'ordinateur. Il est recommandé d'installer le logiciel PowerPanel® Business Edition Agent sur le PC/serveur connecté sur le port USB.

8. Ports de communication RJ-45/RJ-11 protégés contre les surtensions

Ces ports servent à protéger les appareils RJ-45/RJ-11 (ADSL, réseau local, téléphone/modem) et les systèmes de câblage contre les surtensions.

9. Emplacement réseau SNMP/HTTP

Emplacement destiné à recevoir une carte SNMP en option permettant de contrôler et de surveiller l'onduleur à distance sur le réseau Ethernet.

10. Connecteur pour module de batteries supplémentaire

Permet de connecter des modules de batteries supplémentaires.

11. Connecteur de dispositif d'arrêt d'urgence E.P.O.

Permet d'effectuer un arrêt d'urgence de l'onduleur à distance.

12. Connecteur d'entrée AC

Alimentation de l'onduleur à partir du réseau électrique.

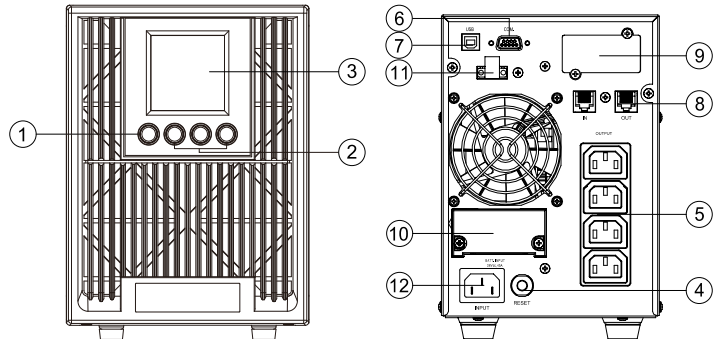

US10001T/US10001.5T

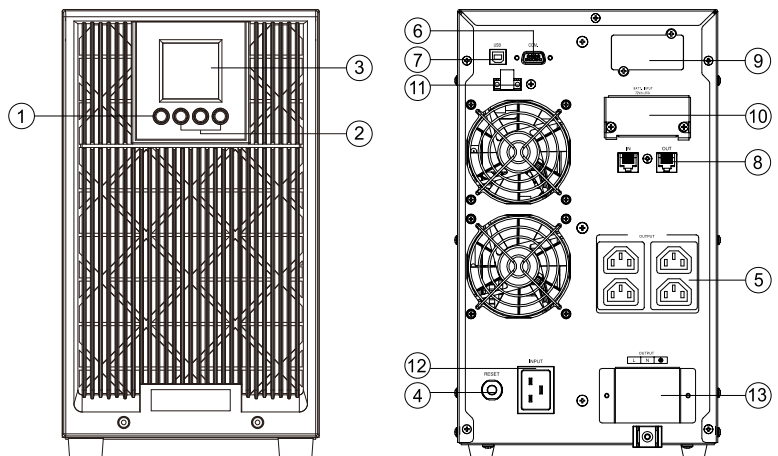

US10002T

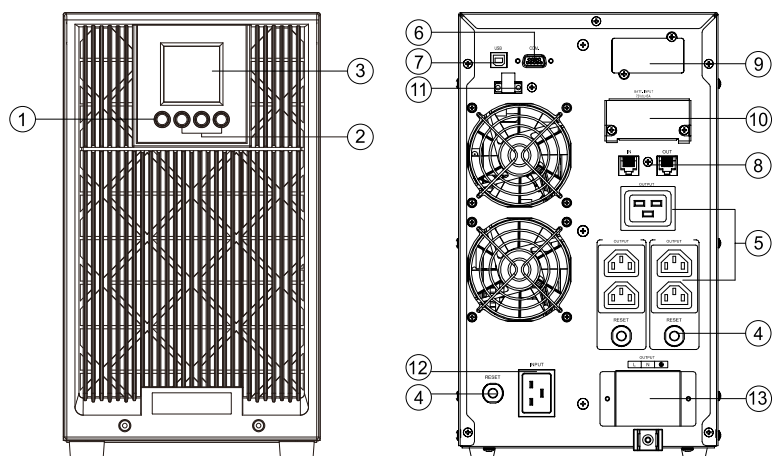

US10003T

FONCTIONNEMENT DE BASE

DESCRIPTION DU PANNEAU AVANT/ARRIÈRE DU MODULE DE BATTERIES

1. Connecteur d'entrée

Utilisez ce connecteur d'entrée pour connecter le module de batteries supplémentaire. Retirez le couvercle du connecteur pour y accéder.

2. Capot de fusible intégré remplaçable

Les fusibles intégrés peuvent être remplacés. Ils sont accessibles à partir du panneau arrière. L'opération doit impérativement être effectuée par du personnel qualifié

3. Connecteur de sortie

Utilisez ce connecteur pour assurer la connexion entre le module de batteries et l'onduleur ou un autre module de batteries.

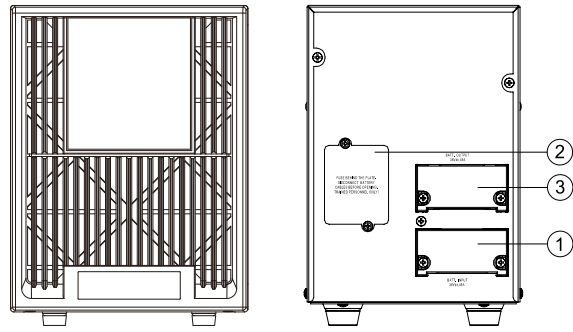

BPSE36V45A

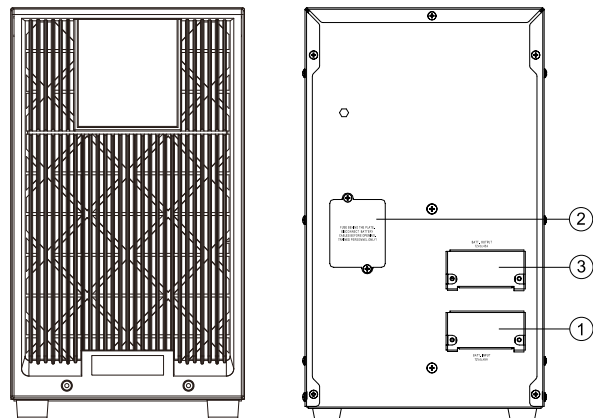

BPSE72V45A

FUNCTIONNEMENT DE BASE

CONNEXION N°1 : MODULE D'ALIMENTATION AVEC UN SEUL MODULE DE BATTERIES

1^{ère} étape : Desserrez les 2 vis de la bride de maintien afin de pouvoir la démonter de sur le pack batterie.

2^{ème} étape : utilisez le câble de sortie du module de batteries pour connecter le module de batteries à l'onduleur.

3^{ème} étape : Faites pivoter la bride de maintien et resserrez les 2 vis de fixation.

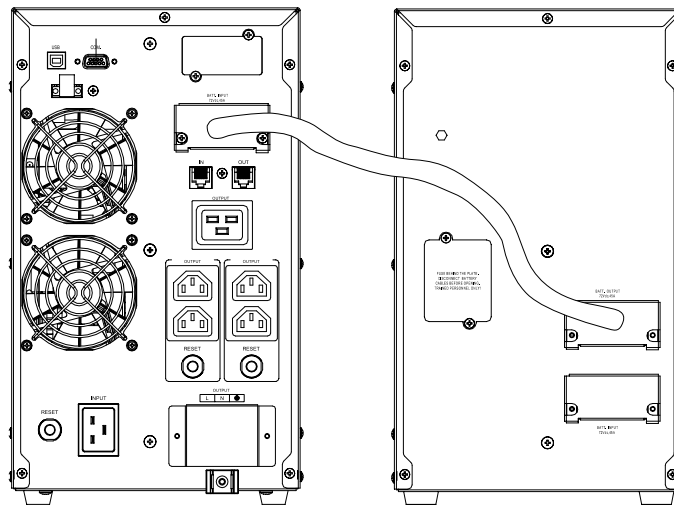
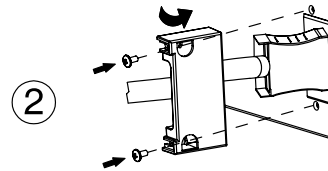
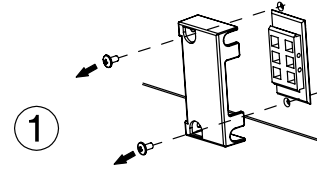

CONNEXION N2 : MODULE D'ALIMENTATION AVEC PLUSIEURS MODULES DE BATTERIES



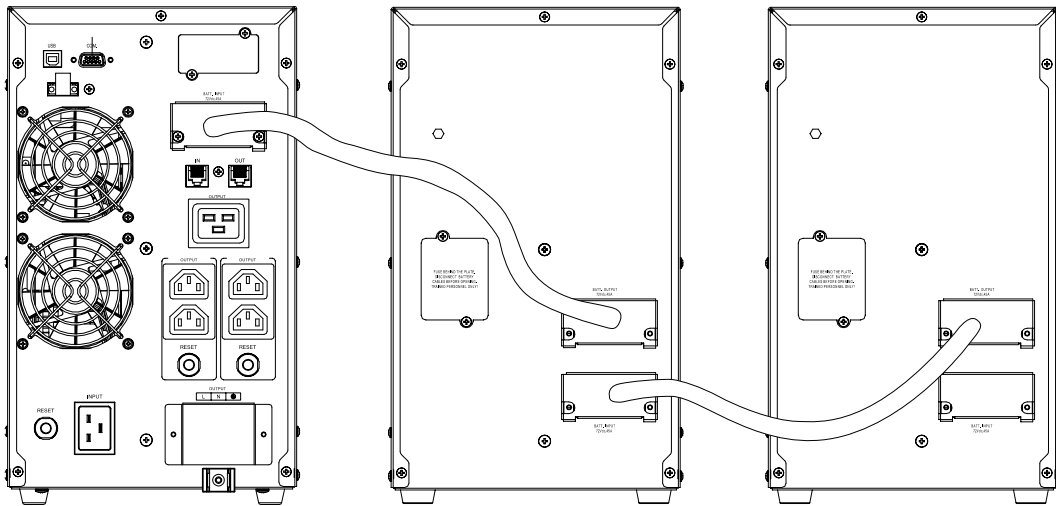
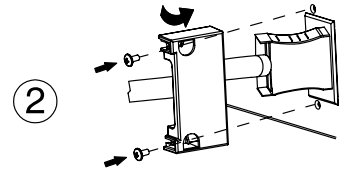
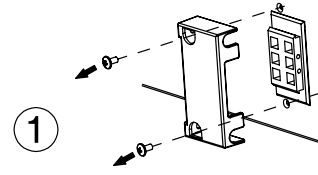

- 1^{ère} étape** : Connecter le 1er module batteries au module d'alimentation avec le câble de batterie.
- 2^{ème} étape** : Desserrez les 2 vis de la bride de maintien afin de pouvoir la démonter de sur le premier pack batterie.
- 3^{ème} étape** : Utilisez le câble de sortie du deuxième module de batteries pour connecter le deuxième module de batteries au premier.
- 4^{ème} étape** : Faites pivoter la bride de maintien et resserrez les 2 vis de fixation pour fixer le câble de batterie.

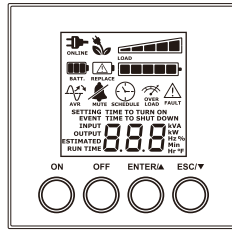

FONCTIONNEMENT DE BASE









Écran LCD- ÉTAT DE L'ONDULEUR

Écran	Description de l'état de l'onduleur
 ONLINE	L'onduleur est en mode Secteur.
 BATT.	L'onduleur est en mode Batterie.
	L'onduleur fonctionne en mode By-pass.
 ONLINE	L'onduleur fonctionne en mode ECO.*
 ONLINE	L'onduleur fonctionne en convertisseur lorsque cette icône clignote**.

*) En mode ECO, le rendement de l'onduleur est plus élevé que dans le mode On-Line, mais le temps de transfert n'est pas de 0ms

**) Lors de l'utilisation en mode Convertisseur, la fréquence de sortie doit toujours être 50Hz ou 60 Hz, mais la puissance sera déclassée.

DEFINITIONS POUR LES AUTRES SYMBOLES

Écran	Description
 LOAD	Puissance en sortie: Ce compteur affiche le taux de charge en sortie approximative (par incrément de 20%) des prises de l'onduleur.
	Capacité batterie: Ce compteur affiche le niveau de charge approximatif (par incrément de 20%) de la batterie interne de l'onduleur.
 MUTE	Mute: Cette icône apparaît lorsque l'onduleur est en mode silencieux. L'alarme ne retentit pas en mode silencieux jusqu'à ce que la batterie atteigne une faible capacité.
 SCHEDULE	Horloge: Les utilisateurs peuvent configurer le programme pour allumer et éteindre l'onduleur avec le logiciel PowerPanel®, L'écran LCD affichera combien de temps est laissé avant que l'onduleur se remette en marche ou s'arrête.
 OVER LOAD	Surcharge: Cette icône s'affiche et une alarme sonore active pour indiquer que les sorties sont surchargées. Pour éliminer la surcharge, débrancher des appareils des prises jusqu'à ce que l'icône s'éteigne et que l'alarme s'arrête.
 FAULT	Défaut : Cette icône apparaît s'il y a un problème avec l'onduleur. Veuillez vous référer à "Descriptions d'événement".

FONCTIONNEMENT DE BASE



REPLACE

Remplacer: Cette icône apparaît lorsque les batteries doivent être remplacées.

Descriptions des événements:

Évènement ID	Description de la cause
1	Le Démarrage de bus a échoué : convertisseur DC-DC détection de bus défectueux.
2	Tension haute sur bus:convertisseur DC-DC défectueux .
3	Tension basse sur bus: convertisseur DC-DC défectueux .
4	Déséquilibre du Bus: convertisseur DC-DC défectueux .
5	Démarrage de l'onduleur: circuit de l'onduleur défectueux
6	Tension haute sur la sortie: circuit de l'onduleur ou détection de tension de sortie défectueux.
7	Tension basse sur la sortie: Surcharge ou circuit de l'onduleur défectueux.
8	INV Short: Convertisseur DC/AC défectueux.
9	Bat Volt Haut: les connexions entre les modules batteries ne sont pas correctes ou le circuit de bus est défectueux.
10	Bat Volt Bas: Batteries défectueuses.
11	Surchauffe: Température ambiante élevée, ou obturation des ouës de ventilation.
12	Surcharge: L'onduleur est surchargé.
54	Température Haute: Température ambiante élevée, ou obturation des ouës de ventilation.
55	Bat Bas: La tension batterie est trop faible pour pouvoir démarrer l'onduleur.
57	EPO Abs: EPO non raccordé
58	Panne Vent: lesouës de ventilation sont obturées, ou les ventilateurs sont en panne.
59	Panne de batterie: Batteries défectueuses .

BOUTON OPERATION

Bouton	Opération Description
ON	Appuyez sur ce bouton pour mettre l'onduleur en marche
OFF	Appuyez sur ce bouton pour arrêter l'onduleur.*
ENTER/▲	Appuyez sur ce bouton pour faire défiler le menu vers le haut sur l'écran LCD. Appuyez sur ce bouton pendant 5 secondes pour activer ou désactiver le système d'alarme en mode batterie. Appuyez sur ce bouton pendant 5 secondes pour entrer dans le mode ECO, autotest en mode AC ou mode convertisseur. En mode réglage, appuyez sur cette touche pour confirmer la sélection, ou appuyez en permanence pour quitter le mode réglage et enregistrer les modifications .
ESC/▼	Appuyez sur ce bouton pour faire défiler le menu vers le bas sur l'écran. Appuyez sur ce bouton pour entrer dans le mode réglage. En mode réglage, appuyez sur ce bouton pour afficher la sélection suivante, ou appuyez sur ce bouton pour quitter le mode réglage sans enregistrer les modifications.
ENTER/▲ + ESC/▼	Passer en mode By-pass: Lorsque l'alimentation principale est normale, appuyez sur ces deux boutons simultanément pendant 5 secondes pour entrer dans le mode By-pass.

*)Si le réseau électrique est présent, le chargeur sera opérationnel mais les sorties ne seront pas alimentées.

FONCTIONS DE CONFIGURATION DE L'ÉCRAN LCD

Informations LCD

12 types d'informations disponibles sur le LCD:

Sous-menu	Description
OUTPUT XXXV	Affiche la tension en sortie
OUTPUT XX.XHz	Affiche la fréquence en sortie
OUTPUT XXX (k)VA	Affiche la puissance apparente en sortie
OUTPUT XXX% VA	Affiche le pourcentage de charge en sortie en fonction de la puissance apparente maximale.
OUTPUT XXX (k)W	Affiche la puissance en sortie
OUTPUT XXX% W	Affiche le pourcentage de charge en sortie en fonction de la puissance réelle maximale.
INPUT XXXV	Affiche la tension d'entrée.
EVENT XXX	Affiche le numéro d'événement.
ESTIMATED RUN TIME %	Affiche l'estimation de capacité batterie en pourcentage.
ESTIMATED RUN TIME XX(.)X [Min][Hr]	Affiche l'estimation d'autonomie de la batterie.
TIME TO SHUT DOWN XX(.)X [Min][Hr]	Affiche la durée restante de fonctionnement de l'onduleur
TIME TO TURN ON XX(.)X [Min][Hr]	Affiche le délai avant le redémarrage de l'onduleur

CONFIGURATION DES PARAMÈTRES LCD

8 réglages de l'onduleur configurables par l'utilisateur.



1. Appuyez sur la touche "ESC" pendant 5 secondes pour activer le mode réglage. Le premier paramètre de configuration sera affiché sur l'écran LCD.

Remarque: Cette fonction ne peut pas être paramétrée quand le mode By-pass, le mode Générateur ou le mode Convertisseur est sélectionné. Branchez l'alimentation secteur et ne pas allumer l'onduleur.

2. Appuyer sur le bouton "ENTER" pour sélectionner le menu configuration.
3. Appuyer sur le bouton "▼" pour faire défiler l'affichage du menu configuration. Appuyer sur le bouton "ENTER" pour sélectionner le menu configuration.
4. Appuyer sur le bouton "ESC" pendant 5 secondes pour annuler et quitter le mode réglage. Appuyer sur le bouton "ENTER" pendant 5 secondes pour sauvegarder les modifications.

FONCTIONS DE CONFIGURATION DE L'ÉCRAN LCD

Élément du sous-menu Configure	Paramètres disponibles	Paramètre par défaut
Output Voltage (tension de sortie)	= [208V] [220V] [230V] [240V]	230V
Output Frequency (fréquence de sortie)	= [50Hz][60Hz]	50Hz
ECO Mode *	[0%] (Désactiver) [10%][15%] (Activer)	0%
Bypass Mode **	[DIS] (Désactiver) [ENA] (Activer)	Activer
Converter Mode (Convertisseur mode)	[DIS] (Désactiver) [ENA] (Activer)	Désactiver
EPO/ROO***	[EPo] [Roo]	EPO
EBM Number****	[0bP]/[1bP]/[2bP]/[3bP]/[4bP]/[5bP]/[6bP]/[7bP]/[8bP]/[9bP] / [AbP]	0 (pour -E models) / 1 (pour -EXL models)
Bypass When UPS is Off (Bypass lorsque l'onduleur s'éteint)	[F1d](Désactiver) [F1E](Activer)	Désactiver

*) Cette fonction doit être configurée à 0% lorsque le mode convertisseur est activé   Icône éclairée pendant le réglage du mode ECO.

**) L'onduleur bascule en mode By-pass si vous étiez en mode configuration  icône éclairée pendant le réglage By-pass.

*** ROO (Remote On/Off): Si le ROO est activé, l'onduleur peut être activé/ désactivé par le port ROO. Si le port ROO est débranché, l'onduleur sera inactif. Si le port ROO est connecté, l'onduleur pourra démarrer lorsque le réseau sera normal
****) 1. L'onduleur ne peut pas détecter le nombre de batterie externes automatiquement, il est nécessaire de rentrer le nombre EBM manuellement.

2. Pour les modèles E, le nombre maximum d'EBM est 3. Option [AbP] signifie 10.

MISE EN SOURDINE DES ALARMES SONORES

Appuyer le bouton "Enter" pendant 5 secondes pour activer ou désactiver les alarmes quand l'onduleur se trouve dans le mode batterie.

Remarque: Certaines alarmes ne peuvent pas être désactivées (surchauffé, panne de ventilateur, etc.)

TEST MANUEL DES BATTERIES

Appuyer le bouton "Enter" pendant 5 secondes pour activer le test automatique, le mode AC, ECO ou le mode convertisseur.

Entreposage

Pour entreposer l'onduleur pendant une période prolongée, couvrez-le et veillez à ce que ses batteries soient complètement chargées. Rechargez les batteries tous les trois mois afin de préserver leur autonomie.

Remplacement des batteries

Veillez lire et suivre les instructions de sécurité ci-dessous avant d'intervenir sur les batteries. Le remplacement des batteries doit être effectué par du personnel qualifié connaissant parfaitement la procédure à suivre et les précautions de sécurité à respecter. Notez le numéro du module de batteries de remplacement.

Précautions de sécurité

ATTENTION ! Utilisez exclusivement des batteries de remplacement certifiées par NITRAM. L'utilisation de batteries de type incorrect peut provoquer une explosion, un incendie, une électrocution ou un court-circuit.

ATTENTION ! Les batteries contiennent une charge électrique qui peut provoquer des brûlures graves. Avant d'intervenir sur les batteries, veillez à retirer tous matériaux conducteurs tels que bijoux, colliers, montres et bagues.

ATTENTION ! Veillez à ne pas ouvrir ni endommager les batteries. L'électrolyte qu'elles contiennent est dangereux pour la peau et les yeux et peut être toxique.

ATTENTION ! Afin de réduire le risque d'électrocution, arrêtez l'onduleur et débranchez-le de la prise secteur avant d'intervenir sur les batteries.

ATTENTION ! Utilisez exclusivement des outils à manche isolé. Ne posez pas d'outils ou de pièces métalliques sur l'onduleur ou sur les bornes des batteries.

Batteries de remplacement

Veillez regarder à l'avant du module de batteries pour connaître le numéro de modèle des batteries de remplacement. Pour vous procurer les batteries, rendez-vous sur le site www.nitram.fr ou adressez-vous à votre revendeur local.

Mise au rebut des batteries

Les batteries sont considérées comme des déchets dangereux et elles doivent être mises au rebut conformément à la réglementation. Contactez votre agence de traitement des déchets locale pour obtenir des informations sur la mise au rebut ou le recyclage des batteries. Ne jetez pas les batteries au feu.

CARACTÉRISTIQUES TECHNIQUES

Modèle	US10001T	US10001.5T	US10002T	US10003T
Configuration				
Capacité (VA)	1000VA	1500VA	2000VA	3000VA
Capacité (Watts)	900W	1350W	1800W	2700W
Format	Tour			
Technologie d'économie d'énergie	Oui, Mode ECO, Rendement \geq 95%			
Entrée				
Plage de tension	110~130Vac \pm 5%	pour modèle 1000 / 1500 / 2000 VA		@ 0~50% de charge \pm 5%
	110~140Vac \pm 5%	pour 3000 VA seulement		
	120~140Vac \pm 5%	pour modèle 1000 / 1500 / 2000 VA		@ 0~60% de charge \pm 5%
	140~160Vac \pm 5%	pour 3000 VA seulement		
	140~160Vac \pm 5%	pour modèle 1000 / 1500 / 2000 VA		@ 0~80% de charge \pm 5%
	160~190Vac \pm 5%	pour 3000 VA seulement		
	160~300Vac \pm 5%	pour modèle 1000 / 1500 / 2000 VA		@ 0~100% de charge \pm 5%
	190~300Vac \pm 5%	pour 3000 VA seulement		
Plage de fréquence	40~70Hz			
Facteur de puissance	0.98			
Démarrage a froid	Oui			
Sortie				
Forme d'onde	Sinusoïdale pure			
Tension de sortie	208, 220, 230, 240Vac \pm 1%			
Fréquence de sortie	50 / 60Hz (détection automatique ou Configurable) \pm 0.5Hz *			
Temps de transfert (typique)	0ms			
Facteur de puissance nominal	0.8			
Distorsion harmonique	THD < 3% avec une charge linéaire , < 5% avec une charge non linéaire			
Facteur de crête	3 : 1			
Régulation de tension en mode Eco	\pm 10%, \pm 15% (Configurable)			
Sorties pour le module PDU	(4) IEC C13	(2+2) IEC C13 (1) Borniers de sortie	de	(2+2) IEC C13 (1) IEC C19 (1) Borniers de sortie
Protection				
Protection contre les surtensions	IEC 61000-4-5 niveau4			
Protection téléphone/réseau	RJ11/RJ45 (1 entrée, 1 sortie)			
Protection anti-surcharge	Mode secteur : 105~110%	alarme (mais ne s'éteint pas)		
	110~120%	alarme, bascule en mode By-pass après 60s		
	>120%	bascule en mode By-pass immédiatement		
	Mode Batterie : 105~110%	alarme surcharge (mais ne s'éteint pas)		
	110~120%	alarme, s'éteint après 10s		
	>120%	s'éteint immédiatement		
Protection contre les courts-circuits.	Coupure immédiate de la sortie de l'onduleur ou protection par fusible d'entrée/sectionneur.			
Batterie				
Caractéristique	(3) 12V/7AH	(3) 12V/9AH	(6) 12V/7AH	(6) 12V/9AH
	pour les modèles -EXL, pas de batterie fournie			
Temps de recharge (Typique)	4 Heures (avec batterie interne)			
Étanches, sans entretien	Oui			
Indicateurs d'état				
Écran LCD	Graphique LCD			
Alarmes sonores	Mode batterie, Batterie faible, Surcharge, anomalie au niveau de l'onduleur, Remplacer les batteries, mode Bypass, ventilateur, EPO actif			
Environnement				
Température de fonctionnement	0°C à 40°C			
Humidité relative en fonctionnement	20à90% Sans condensation			

CARACTÉRISTIQUES TECHNIQUES

Management			
Fonctions embarquées	Autotest, Chargement automatique, redémarrage automatique, rétablissement automatiquement après surcharge		
Ports de communication	(1) Port série (RS232), (1) Port USB,		
Prise en charge SNMP/HTTP	(1) Port d'extension (avec carte RMCARD 205 en option)		
Logiciel			
Logiciel de gestion d'alimentation	PowerPanel® Business Edition		
Caractéristiques Physiques			
Dimensions	P x L x H (394 x 151 x 225 mm)		P x L x H (416 x 196 x 337 mm)
Poids net	(13.1/7.7Kg)	(15.3/7.8Kg)	(23.8/12.2Kg) (28.2/12.6Kg)
Sécurité			
Certificats de conformité	CE		

*) La fréquence de sortie se synchronise avec le réseau d'entrée lorsque la fréquence est 50/60Hz \pm 8%. Cette fréquence de sortie est ajustable (\pm 1, 2, 3, 4, 5, 6, 7, 8, 9, 10%), Lorsque la fréquence d'entrée est en dehors de la plage de synchronisation 40-70Hz, l'onduleur reste en mode Secteur et la fréquence de sortie est réglée à 50/60Hz+0.5% avec déclassement de 40%

DEPANNAGE

Problème	Cause possible	Solution
Warning		
O/P Surcharge	L'onduleur est surchargée, Si l'onduleur est en mode Secteur alors il basculera en mode By-pass, si l'onduleur est en mode batterie, il s'éteindra.	Débrancher les appareils non essentiels.
Mode Batterie	L'onduleur fonctionne en mode batterie.	Sauvegardez vos données et effectuez un arrêt contrôlé.
Batteries Faibles	L'onduleur est alimenté par les batteries et va s'arrêter bientôt car la tension des batteries est extrêmement faible.	L'onduleur redémarrera automatiquement quand le secteur retrouvera un niveau acceptable.
Batteries déconnectées	Alimentation batteries manquante.	Vérifiez le connecteur de batteries et le sectionneur de batteries.
	Le contrôle de batteries a échoué	Contactez le support technique pour faire remplacer les batteries.
Chargement a échoué	Chargement a échoué	1. Eteindre votre l'onduleur et débranchez le secteur AC. 2. Contactez Nitram pour dépannage.
Dispositif d'arrêt d'urgence désactivé	Connexion du dispositif d'arrêt d'urgence manquante.	Vérifiez la connexion de dispositif d'arrêt d'urgence.
Anomalie		
Surchauffe	La température ambiante est trop haute.	1. Arrêtez l'onduleur et vérifiez si les ventilateurs tournent correctement ou si les ouës de ventilations ne sont pas obturées. 2. Contactez Nitram pour dépanner.
Court circuit à la sortie	Il y a un court circuit à la sortie de l'onduleur	1. Arrêtez l'onduleur. 2. Vos appareils ont probablement des problèmes, veuillez vérifier vos appareils.
Tension de sortie élevée	La tension de sortie est trop élevée.	1. Arrêter l'onduleur. 2. ContactezNitram pour dépanner.
Tension de sortie faible	La tension de sortie est trop faible	
Anomalie au niveau de bus	La tension du bus DC interne est trop faible ou trop élevée.	
Autres		
Anomalie de démarrage	Surchauffe, tension de sortie trop faible, dispositif d'arrêt d'urgence désactivé	1. Redémarrez l'onduleur et appuyez sur le bouton "▼" pour consulter les évènements. Puis se referez les évènements. 2. ContactezNitram pour dépanner.

NITRAM S.A.S.

www.nitram.fr

Z.I. Saint-Séverin, 28220 CLOYES, FRANCE

Ensemble du contenu soumis àcopyright © 2022 Cyber Power Systems Inc., tous droits réservés. Toute reproduction totale ou partielle de ce document sans autorisation préalable est strictement interdite.

PowerPanel Business et PowerPanel Personal sont des marques commerciales de Cyber Power Systems, Inc.

